

FORME DI ATTACCHI

I rulli, a seconda della loro applicazione, hanno forme specifiche di attacco alla struttura.

Gli schemi e la Tabella 44 riportano le forme di estremità degli assi previste nel programma «rulli d'acciaio monoblocco» di produzione TECNORULLI.

Su richiesta si esaminano altre forme di attacchi.

CONNECTION SHAPES

The rollers have specific designs for connection to the structure, depending on their application.

The diagrams and Table 44 give the designs of the shaft ends available from TECNORULLI «enbloc steel rollers» production program.

Other connection designs will be considered on request.

Tabella 44 **ESTREMITÀ DEGLI ASSI SHAFT ENDS** Table 44

forma shape	serie rulli base basic series rollers					
	14.0 15.0 15.1.0	20.0 20.1.0 20.3.0	25.0 25.1.0 25.3.0	30.0 30.1.0 30.3.0	40.0 40.1.0 40.3.0	
A	d	20	20	25	30	40
	e	13	13	16	16	16
	a	9	9	12	12	12
	Ch	17	14-17	17-18	22	32
A1	M*	14	20	24	27	36
	e	31,5	41,5	47,5	53,5	67,5
	a	20,5	25,5	28,5	31,5	38,5
A3	b	11	16	19	22	29
	M*	8-10	10-12	12	12÷16	20
	d	15	20	25	30	40
A4	a	15	15-20	20	20÷25	25
	d	35	35			
	e	14	14			
	Ch	22-30	22-30			
A8	d		20	25	30	40
	df		8,5	10,5	12,5	15,0
	e		35	35	35	40
	a		30	30	30	35
	Ch		14-17	17-18	22	32
	m		10	10	15	16
	p		25	25	20	24
A9	d		20	25	30	40
	df		8,5	10,5	12,5	15,0
	e		24	28	35	40
	m		10	12	15	16
	p		14	16	20	24
A10	d		20	25	30	40
	e		18	18	21	21
	a		14	14	17	17
	r		10	10	12	12
	Fh		14-17	17-18	22	32

* filettatura metrica ISO; UNI 4534-64 e 4536-64

* metric ISO thread; UNI 4534-64 and 4536-64

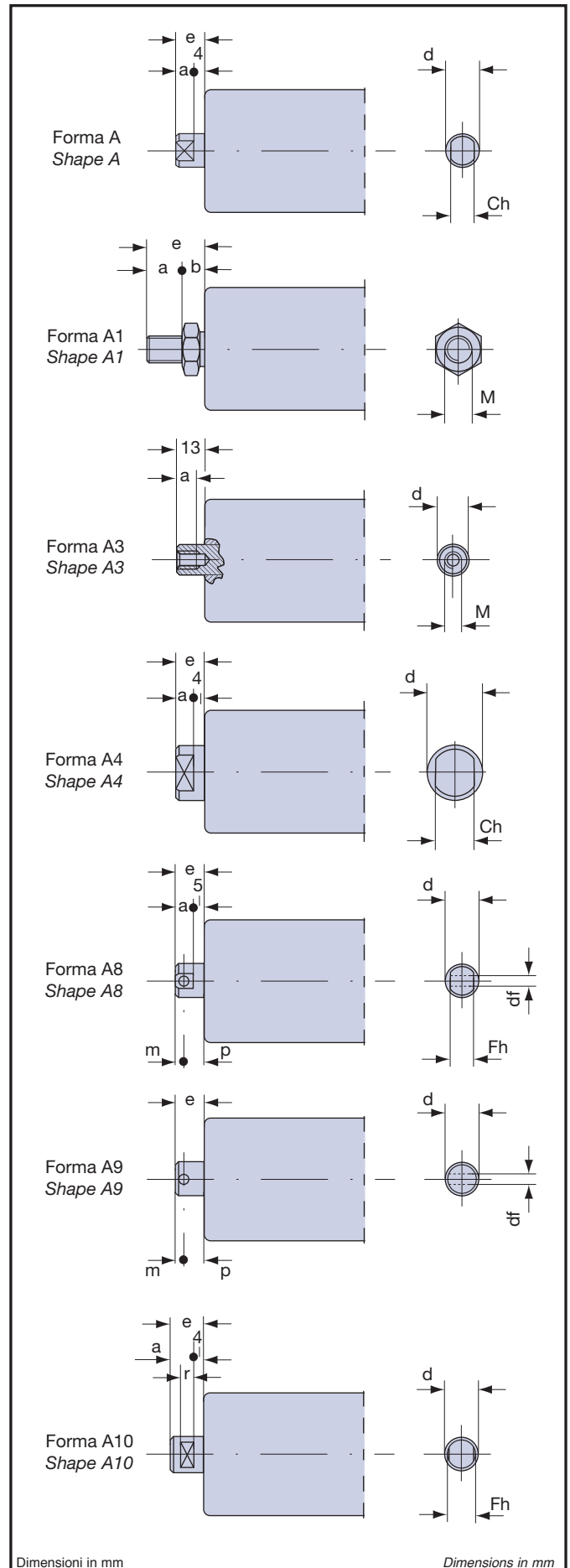

Dimensioni in mm

Dimensions in mm