

### GEBÖRDELTE TRAGROLLEN

Stahlrollen mit geschmierten und geschützten Radialkugellagern vom Typ 6202.

Der Rollenmantel besteht aus Präzisionsstahlrohr und gebördelten Rollenböden.

Sie werden für Schwerkraft- und für angetriebene Rollenbahnen mit mittlerer Belastung und Geschwindigkeit bei normalen Umweltbedingungen eingesetzt. Andere Ausstattungen und Befestigungsarten siehe Seite 12-17 und 29.

### RODILLOS PRENSADOS

Rodillos de acero montados sobre cojinetes radiales de bolas tipo 6202 engrasados y protegidos.

El cuerpo del rodillo está compuesto por tubo de gran espesor y cabezales porta-cojinetes firmemente prensados.

Se emplean en los transportadores por gravedad y motorizados con cargas y velocidades medianas, en condiciones ambientales normales.

Otras formas de acabado y de sujeción ver págs. 12-17 y 29.

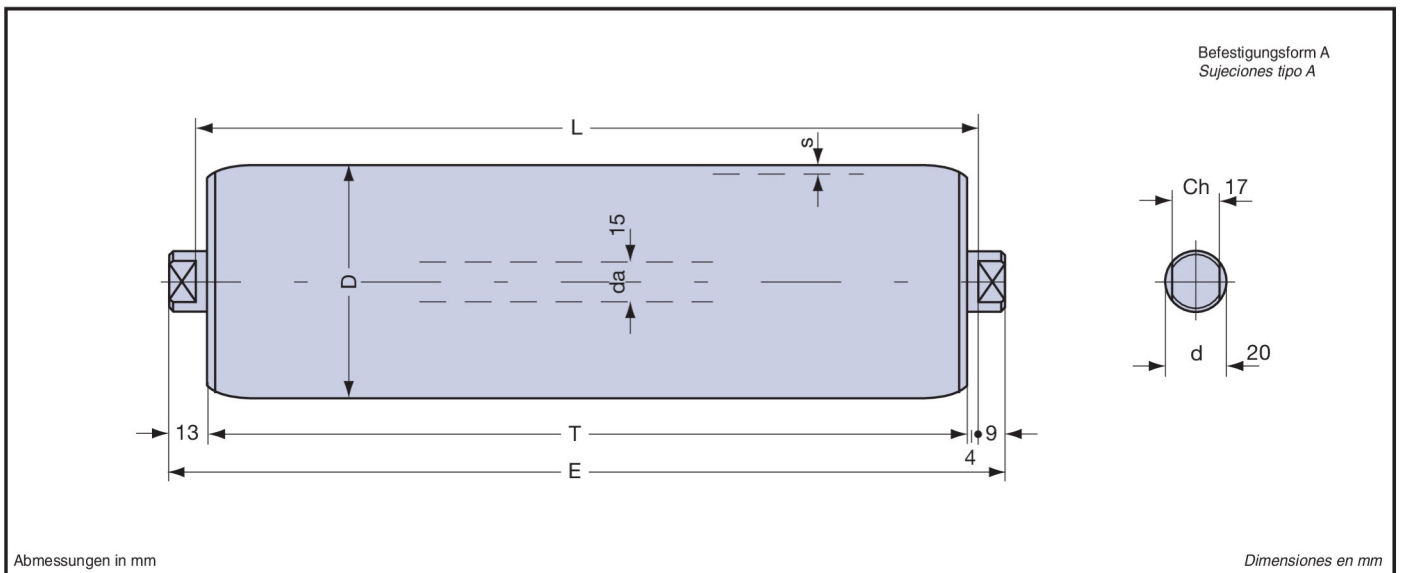

Typ tipo	D	s	T	E	Kugellager cojinete	L		Gesamtgewicht Rolle kg peso total rodillo kg		Gewicht drehender Teile kg peso partes rodantes kg		Höchstbelastung Cs carga máx Cs n = 10 [1/min]
						min.	max.	L=200	mehr pro cm más por cm	L=200	mehr pro cm más por cm	
13.1.0.9	60	3	L-8	L+18	6202	70	2000	1,369	0,0561	1,007	0,0422	daN 350
13.1.0.10	76							1,655	0,0679	1,298	0,0540	
13.1.0.11	89							1,877	0,0775	1,516	0,0636	

Tabelle 46 <b>Cd Dynamische Belastung der Tragrollen in Bezug auf die Anlagegeschwindigkeit</b> carga dinámica del rodillo en función de la velocidad de transporte										
v = m/s Anlagegeschwindigkeit velocidad del transportador										
v	0,10	0,15	0,20	0,25	0,50	0,75	1,00	1,25	1,50	
D	Cd = daN = kgf									
60	267	235	211	197	156	138	123	115	107	
76	289	252	230	212	169	148	134	125	116	
89	311	267	244	225	179	155	141	132	129	

Tabelle 47 <b>Kr Reduktionskoeffizient der Belastung Cd, Cs in Bezug auf die Rollenlänge</b> coeficiente de reducción de la carga Cd, Cs en función de la longitud del rodillo											
Länge longitud	L=mm	400	500	600	700	800	900	1000	1200	1400	1600
Kr		1	0,899	0,877	0,837	0,804	0,776	0,745	0,664	0,622	0,579