

### GEBÖRDELTE TRAGROLLEN

Stahlrollen mit Radial-Vollkugellagern oder auf Wunsch mit Kugellagern vom Typ 6201 (geschmiert und geschützt). Der Rollenmantel besteht aus Präzisionsstahlrohr und gebördelten Rollenböden.

Sie werden für Rollenbahnen und angetriebene Rollenbahnen bei mittelschwerer Belastung, geringer Geschwindigkeit und bei normalen Umweltbedingungen eingesetzt.

Andere Ausstattungen und Befestigungsarten siehe Seite 12-17 und 29.

### RODILLOS PRENSADOS

Rodillos de acero montados sobre cojinetes radiales de bolas, a petición del tipo 6201, prelubricados y protegidos.

El cuerpo del rodillo está compuesto por tubo de espesor constante y cabezas porta-cojinetes firmemente prensados. Se emplean en los transportadores por gravedad y motorizados con cargas medianas, velocidades reducidas, condiciones ambientales normales.

Otras formas de acabado y de sujeción ver págs. 12-17 y 29.

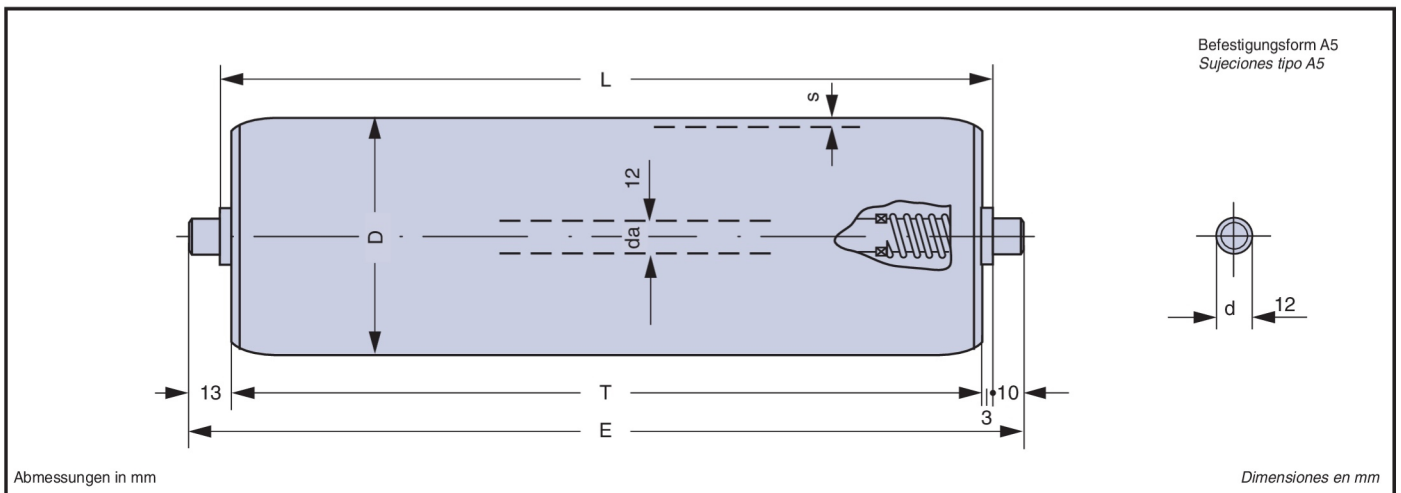

Typ tipo	D	s	T	E	Kugellager cojinete	L		Gesamtgewicht Rolle kg peso total rodillo kg		Gewicht drehender Teile kg peso partes rodantes kg		Höchstbelastung Cs carga máx Cs n = 5 [1/min]
						min.	max.	L=200	mehr pro cm más por cm	L=200	mehr pro cm más por cm	
12.1.0.7	48	1,5	L-6	L+20	Radial radial	80	1800	0,684	0,0261	0,458	0,0172	daN 130
12.1.0.8	50							0,699	0,0268	0,473	0,0179	
12.1.0.9	60							0,798	0,0305	0,569	0,0216	
12.1.0.10	76	2	1,158	0,0454	0,933	0,0365						

v = m/s Anlagegeschwindigkeit velocidad del transportador								
v	0,02	0,10	0,15	0,20	0,25	0,50	0,75	1,00
<b>D</b>	<b>Cd = daN ≈ kgf</b>							
<b>48</b>	79	58	57	46	42	30	24	16
<b>50</b>	88	64	61	50	45	32	26	16
<b>60</b>	110	70	66	55	49	36	29	19
<b>76</b>	128	81	72	61	54	41	34	22

Länge longitud L=mm	300	400	500	600	700	800	900	1000	1200	1400
<b>Kr</b>	1	1	1	1	1	1	0,984	0,937	0,900	0,861