

Rulli folli graffiati e monoblocco d'acciaio con doppio tubo cilindrico o con tubo conico. Essi sono impiegati nella realizzazione di curve a gravità o a spinta. Gli schemi e le Tabelle di pag. 52 ne riportano le caratteristiche dimensionali.

*Clamped and enbloc steel idlers with double cylindrical tube or tapered tube.*

*Used for gravity or thrust-driven system.*

*Dimensions are shown on page 52.*



Tabella 85 Table 85

Serie series	da	D	M	T		pag. page
				min.	max.	
8	8	30		110	1000	54 e and 55
		40				
		50				
	10	30		145	1500	
		32				
		50				
	12	50	8	250	2500	
		60				
		76				
	15	38	8-10	165	2000	
		48				
		60				
		76				
	20	89	10-12	200	2500	
		60				
		76				
		102				
	25	89	12	250	2500	
102						
108						

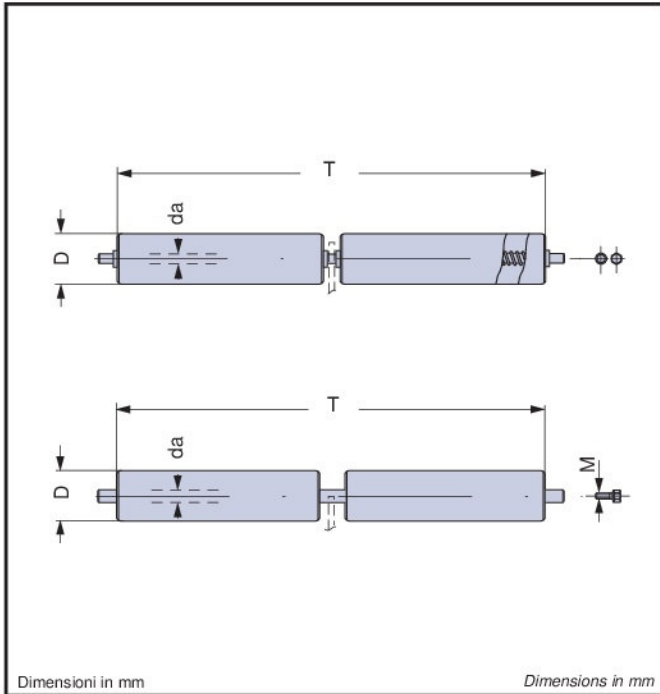
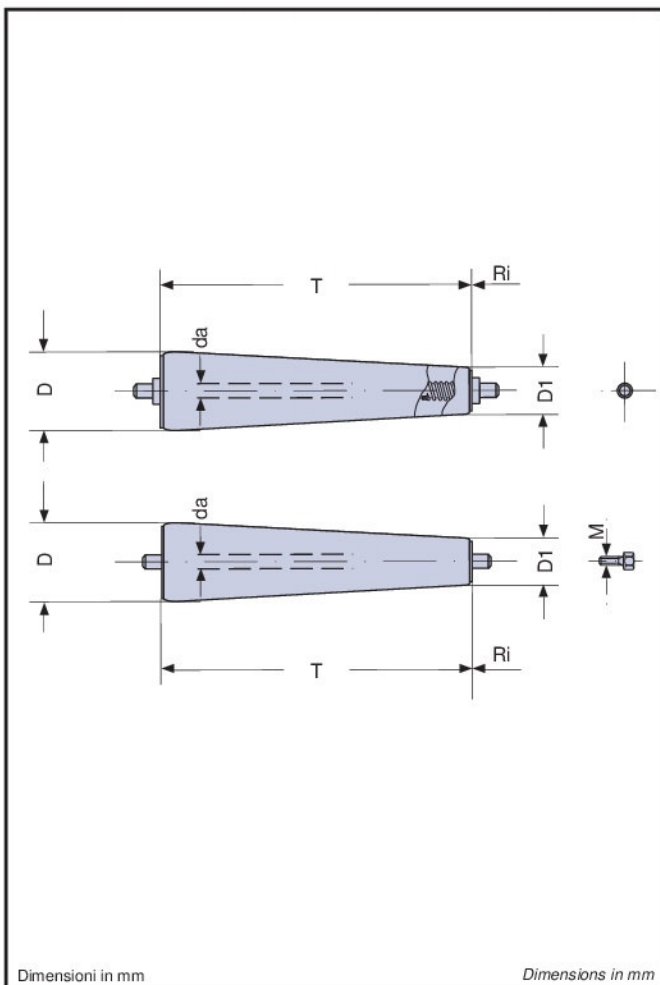

Tabella 86 Table 86

Serie series	da	D	D1	T	M	Ri	pag. page
24	6	30	18	300		450	56
	7	48	24	440		294,5	
		8	40	24	445		
	50		30	445	667		
	40		30	222	667		
	50		40	222	890		
	50		30	505	765		
	40		30	252	765		
	50		40	252	1020		
	10	60	30	795	8	795	
		48	30	477		795	
		50	30	530		795	
		60	48	318		1272	
		60	50	265		1325	
		60	32	591		653	
		48	32	342,5		653	
		50	32	384		653	
		60	48	248,5		995,5	
		12	60	30		795	
	48		30	477	795		
	50		30	530	795		
	60		48	318	1272		
	60		50	265	1325		
	60		32	591	653		
48	32		342,5	653			
50	32		384	653			
60	48		248,5	995,5			
60	30		920	920			
50	30		613,5	920			
60	48		368	1472			
60	32		841,5	909			
50	32		593,5	909			
60	48	343	1407,5				