

Rulli folli di PVC e PVC-ACCIAIO con doppio tubo cilindrico, rulli conici folli con settori troncoconici di resina poliammidica.

Essi sono impiegati nella realizzazione di curve a gravità o a spinta.

Gli schemi e le Tabelle di pag. 34 ne riportano le caratteristiche dimensionali.

Temperatura d'esercizio normale TN: $-5 \div +50$ [°C].

PVC and PVC-STEEL idlers with double tube, tapered end in polyamide resin.

Used for gravity or motor-driven systems.

Dimensions are shown in table 34.

Standard operating temperature TN: $-5 \div +50$ [°C].

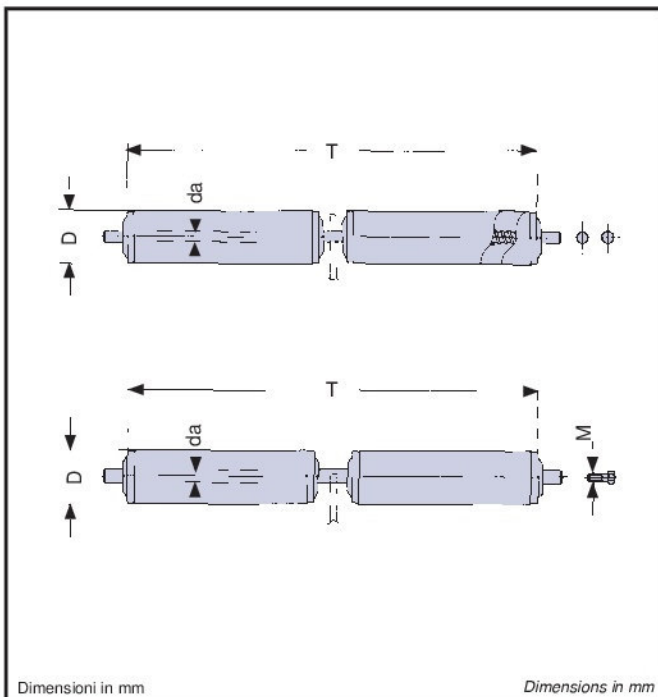

serie series	da	D	M	T		pag.
				min.	max.	
552.1	6	20	5	160	400	36
	8	30			550	
		40			700	
	10	50	800			
	ES11	50				
553.1	8	40	5	140	700	36
		50			800	
		63			1000	
	10	40	6		700	
		50			800	
	12	63	8		1000	
		50			800	
		63			1000	
563.1	8	40	5	140	1200	37
		50			1400	
	10	40	6		1200	
		50			1400	
		60			1400	
	12	40	8		1200	
		50			1400	
		60			1400	

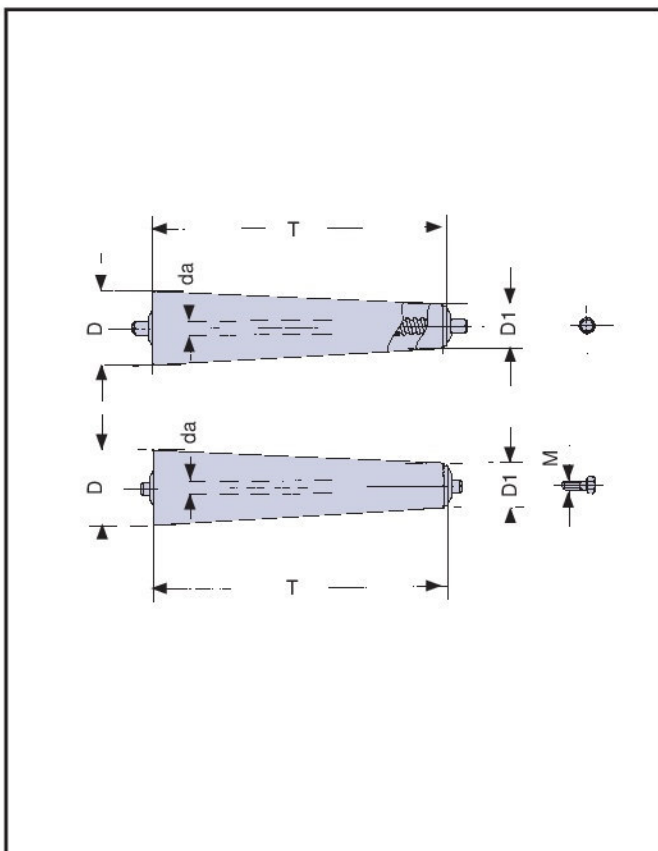

serie series	da	D	D1	M	T	pag.
573.0	10	74,25	57,37	6	250	38
			54		300	
		81	57,37		350	
			54		400	
		87,75	57,37		450	
			54		500	
		94,5	57,37		550	
			54		600	
	101,25	57,37	650			
		54	700			
	12	74,25	57,37	8	250	39
			54		300	
		81	57,37		350	
			54		400	
		87,75	57,37		450	
			54		500	
94,5		57,37	550			
		54	600			
101,25	57,37	650				
	54	700				
108	57,37	750				
	54	800				
114,75	57,37	850				
	54	900				